



**By og Land**

Byggeri, BL  
Stigsborg Brygge 5  
9400 Nørresundby

Mandag 9-15  
Tirsdag 9-15  
Onsdag 9-15  
Torsdag 9-17  
Fredag 9-14

Init:  
AJB

Sagsnr.:  
S2024-3620

BFE-nummer  
10160740

Matr.nr.  
3a, Lere By, Svenstrup

10. september 2024

# Landzonetilladelse

## Hobrovej 610, 9230 Svenstrup J

matr.nr. 3a Lere By, Svenstrup

På baggrund af din ansøgning modtaget den 20-02-2024 med seneste supplerende materiale modtaget den 21-08-2024 meddeler Aalborg Kommune hermed,

### Landzonetilladelse til udstykning af 1.240 m<sup>2</sup>, terrænregulering og beplantning

Tilladelsen omfatter udstykning af 1.240 m<sup>2</sup> fra matr.nr. 3a Lere By, Svenstrup. Derudover omfatter tilladelsen terrænregulering i forbindelse med kloakering og etablering af bebyggelse på matr.nr. 3al Lere By, Svenstrup, som vist på bilag, situationsplan med tegn.nr. A1.006, (Køtering og kloakering), og snit med tegn.nr. A3.002, A3.003 og A3.004, samt etablering af beplantning langs Hobrovej.

#### Vilkår

Tilladelsen er givet med følgende vilkår,

- at terrænregulering udføres som ansøgt
- at der ikke etableres bebyggelse eller skiltningen af nogen art på arealet
- at beplantningen langs Hobrovej etableres som en række af opstammede, solitære vejtræer, med underbeplantning. Træerne skal placeres med en afstand på 10 meter mellem stammerne, og skal bestå af minimum 3 forskellige arter. Underbeplantningen skal bestå af græsser, urter og buske. For valg af arter til beplantningen langs Hobrovej, henvises der til tilladelsens bilag, *Beplantning langs Hobrovej*, med forskellige arter af buske og træer, som skal anvendes.

Vilkår af varig interesse kan kommunen jf. planlovens § 55 tinglyse på ejendommen. Kommunen opkræver tinglysningsgebyret på 1.850 kr. hos ejer.

#### Redegørelse

Ejendommen på 29,87 ha er beliggende i landzone. Det ansøgte område på 1.240 m<sup>2</sup> er ikke omfattet af kommuneplanens udlagte rammeområder eller lokalplan. Den ansøgte placering er beliggende på grænse til kommuneplanramme 6.1.H8 – Ved Hobrovej N, og lokalplanen 6-1-118 – Erhverv, Olympiavej, Svenstrup. Den ansøgte placering er ikke omfattet af nogen væsentlige landskabelige eller naturmæssige udpegninger i kommuneplanen.

Det ansøgte projekt vurderes ikke at have væsentlig betydning for varetagelsen af de planmæssige interesser, som skal forvaltes jf. kommuneplanens øvrige udpegninger, som ejendommen er omfattet af.

Der er foretaget en vurdering efter planhabitatbekendtgørelsens § 4, jf. lovens § 5. Den ansøgte placering ligger ca. 6,65 km fra nærmeste Natura 2000-område nr. 15 – Nibe Bredning, Halkær Ådal og Sønderup Ådal. I kraft af afstanden vurderer kommunen ikke, at der er risiko for, at projektet i sig selv eller i forbindelse med andre aktuelle planer og projekter kan give anledning til en væsentlig påvirkning af Natura 2000-området. Projektet vurderes således ikke at have negativ betydning for områdets naturindhold.

### **Naboorientering**

Der er ikke gennemført naboorientering efter planlovens § 35, stk. 5, idet det ansøgte efter kommunalbestyrelsens skøn, er af underordnet betydning for naboerne. Der er lagt vægt på, at det ansøgte forhold er af underordnet betydning for de omkringliggende naboer, da nærmeste nabobebyggelse er beliggende med en afstand på omkring 100 meter. Derudover er der lagt vægt på at nærmeste naboer ikke er bestående med nabobebyggelse.

### **Begrundelse**

I landzone må der ikke uden tilladelse fra kommunen foretages udstykning, opføres ny bebyggelse eller ske ændring i anvendelsen af bestående bebyggelse og ubebyggede arealer, jf. planlovens § 35, stk. 1.

Der gælder efter loven en række undtagelser fra kravet om landzonetilladelse, jf. planlovens §§ 36-38. Hvis forholdet ikke kræver landzonetilladelse, vil det være umiddelbart tilladt efter landzonereglerne.

Ingen af undtagelserne finder anvendelse i den konkrete sag, hvorfor det ansøgte kræver landzonetilladelse.

Der meddeles tilladelse til det ansøgte, da det er vurderet, at det ikke vil medføre nogen væsentlig forringelse af natur-, miljø-, eller landskabelige værdier. Herudover er der lagt afgørende vægt på at det ansøgte område ikke er omfattet af væsentlige landskabelige og naturhensynsmæssige udpegninger, at terrænregulering etableres så naturligt så muligt, med fald ud mod Hobrovej, og at terrænreguleringen er nødvendig for kloakering af det nærliggende område.

### **Gyldighed**

Tilladelsen bortfalder, hvis den ikke udnyttes inden 5 år efter, at den er meddelt eller ikke har været udnyttet i 5 på hinanden følgende år, medmindre andet udtrykkeligt fremgår af tilladelsen jf. planlovens § 56, stk. 2.

### **Offentliggørelse**

Afgørelsen vil blive offentliggjort på Aalborg Kommunes hjemmeside [www.aalborg.dk/annoncer](http://www.aalborg.dk/annoncer), tirsdag den 10-09-2024 eller snarest muligt derefter, jf. planlovens § 35, stk. 8. Hvis der indgives klage, vil kommunen straks give meddelelse herom.

### **Klagemuligheder**

Tilladelsen kan påklages efter reglerne i vedlagte klagevejledning, hvor klagefristen er 4 uger fra den dag, tilladelsen er offentliggjort. Tilladelsen må ikke udnyttes, før klagefristen er udløbet.

En eventuel klage vil have opsættende virkning for byggeriet, medmindre klagemyndigheden beslutter andet.

## Anden lovgivning

### Miljøbeskyttelseslovens kap. 5, og Godkendelsesbekendtgørelsen

Såfremt der vil anvendes affaldsjord til tærrenreguleringen, vil denne blive omfattet af listepunkt K 206 i Godkendelsesbekendtgørelsen, og vil derfor kræve miljøgodkendelse.

### Aalborg Kommunes forskrift nr. 004 ”Forskrift for miljøregulering af visse bygge- og anlægsarbejder, samt nedrivnings- og renoveringsarbejder i Aalborg Kommune

Støj-, støv og vibrationsfrembringende bygge- og anlægsaktiviteter i forbindelse med anlægsarbejdet må kun foregå på hverdage fra kl. 07 til kl. 18. Arbejdet skal anmeldes til Aalborg Kommune, Miljø senest 14 dage før arbejdet ønskes påbegyndt. Anmeldelsen skal ske på følgende link:

[Anmeld bygge- og anlægsaktiviteter \(aalborg.dk\)](http://aalborg.dk)

Venlig hilsen

Anders Brusen Jensen  
Landzone- og byggesagsbehandler

Direkte tlf.: 20638208

Kopi til:

Danmarks Naturfredningsforening – CVR: 60804214

Dansk Ornitologisk Forening – CVR: 54752415 samt CVR: 35320296

Friluftsrådet, kreds Himmerland-Aalborg – CVR: 56230718

Du kan altid kontakte Aalborg Kommune sikkert på [www.aalborg.dk/kontakt](http://www.aalborg.dk/kontakt) eller via Digital Post på [www.borger.dk](http://www.borger.dk). Læs om dine rettigheder og hvordan vi behandler personoplysninger på [www.aalborg.dk/gdpr](http://www.aalborg.dk/gdpr).

### Klagevejledning (planloven – f.eks. lokalplan, byplanvedtægt, deklaration eller landzonesag)

Du kan klage over retlige spørgsmål. Det vil sige, at du f.eks. kan klage, hvis du mener, at kommunen ikke har haft hjemmel til at træffe afgørelsen. Du kan derimod ikke klage over, at kommunen efter din opfattelse burde have truffet en anden afgørelse. Klageberettiget er enhver med retlig interesse i sagens udfald, jf. planlovens § 59, stk. 1 samt under visse betingelser landsdækkende foreninger og organisationer, jf. planlovens § 59, stk. 2.

Klagen skal være indgivet til Planklagenævnet ved Nævnenes Hus, inden 4 uger fra den dag, hvor afgørelsen er meddelt, jf. planlovens § 60, stk. 1. Er afgørelsen offentligt bekendtgjort, regnes klagefristen dog altid fra bekendtgørelsen. I tilfælde, hvor en afgørelse træffes indirekte og således ikke meddeles og offentliggøres, regnes fristen fra det tidspunkt, hvor klageren har fået kendskab til afgørelsen. Hvis klagefristen udløber på en lørdag eller en helligdag, forlænges fristen til den følgende hverdag, jf. planlovens § 60, stk. 2. Klagen sendes til Nævnenes Hus, Planklagenævnet gennem klageportalen, som du finder på [kpo.naevneshus.dk](http://kpo.naevneshus.dk). Du logger på klageportalen med MitID. En klage er indgivet, når den er tilgængelig for Aalborg Kommune via klageportalen.

Planklagenævnet afviser din klage, hvis den sendes uden om klageportalen, medmindre du forinden er blevet fritaget for brug af klageportalen. Hvis du ønsker at blive fritaget for at bruge klageportalen, skal du sende en begrundet anmodning til Planklagenævnet. Hvis du vil indbringe afgørelsen for domstolene, skal dette ske inden 6 måneder fra afgørelsens modtagelse.

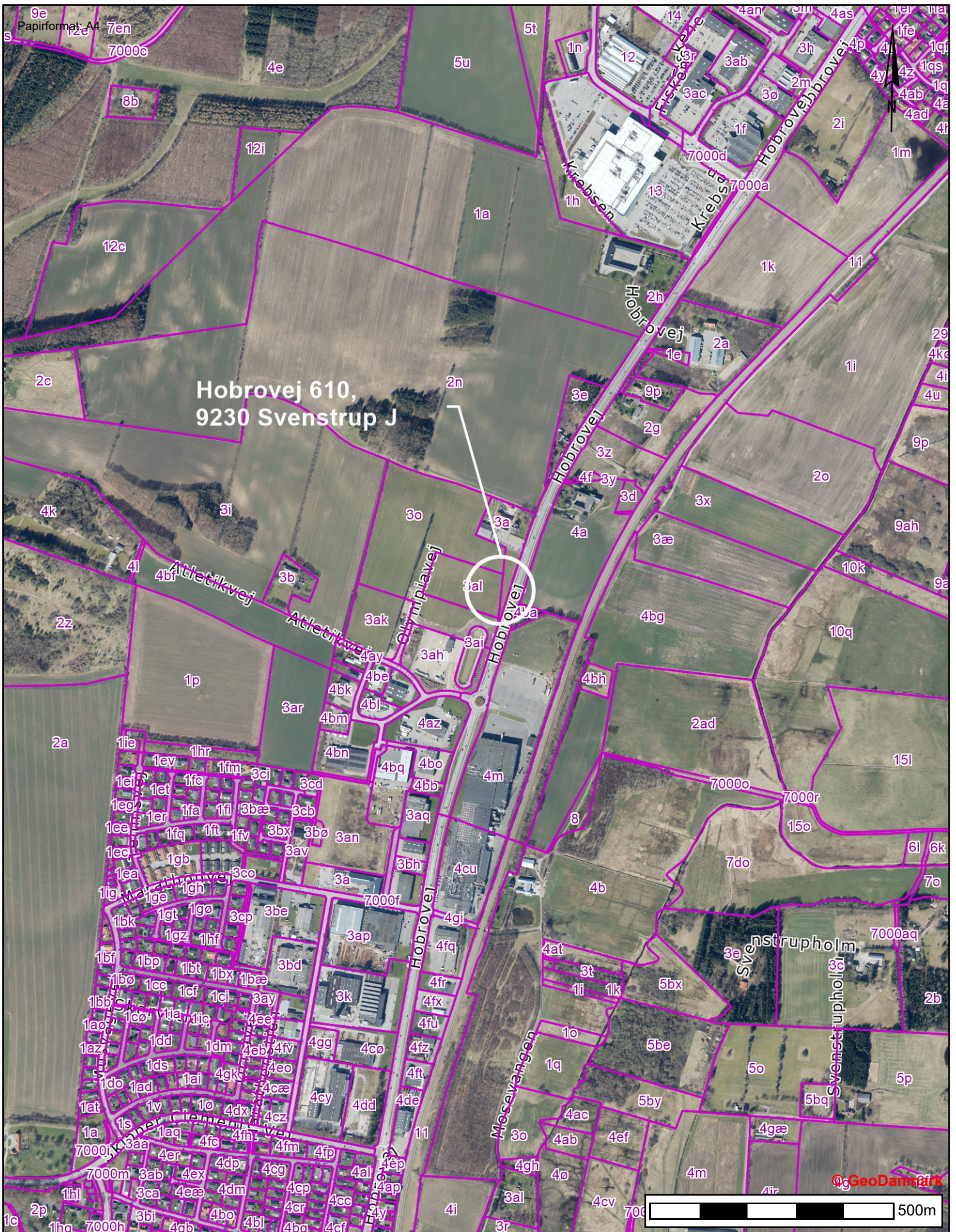

Hobrovej 610,  
9230 Svenstrup J

**Hobrovej 610, 9230 Svenstrup J**  
Udstykning, terrænregulering og beplantning

Tidspunkt: 03-09-2024 08:27:35  
Udskrevet af: Anders Brusen Jensen  
Målestoksforhold: 1:10000



GeoDanmark



**Matr.nr. 3a, Lere By, Svenstrup**

**Matr.nr. 3a, Lere By, Svenstrup**  
Vilkår i forbindelse med udstykning, terrænregulering og beplantning.





Tidspunkt: 03-09-2024 08:39:00  
Udskrevet af: Anders Brusen Jensen  
Målestoksforhold: 1:1500

### Signaturforklaring

Mål eller koordinater, der er overført fra en sag, der tidligere er indsendt til Geodatastyrelsen, er mærket med Gl.

Mål eller koordinater, der kun er til brug ved indlægningen på matrikelkortet, er angivet med klamme.

Øvrige signaturer. Se DS 104 og 198

-  : Nyt skel
-  : Skel
-  : Blindt skel
-  : Skel, der bortfalder

### Noter

Ifølge lovbekendtgørelse nr. 769 af 7. juni 2018 er den, som flytter, borttager eller ødelægger et kendeligt skelmærke eller et varigt mærke for opmåling, pligtig at betale udgifterne ved dets genanbringelse.

N



Koordinatliste - DKT M2 - Tilknyttet referencenettet via GPSNet.dk

PKT.NR	E meter	N meter	Type
3	391532.07	1318510.91	Gl.Jernrør med skeltegn
4	391521.57	1318419.60	Gl.Jernrør med skeltegn
21	391519.64	1318402.82	Gl.Jernrør med skeltegn
22	391532.29	1318438.77	Gl.mål/Jernrør med skeltegn
23	391548.74	1318488.60	Gl.mål/Jernrør med skeltegn
24	391553.93	1318503.40	Jernrør med skeltegn
101	391480.03	1318594.56	Bygningshjørne
102	391507.22	1318582.72	Bygningshjørne

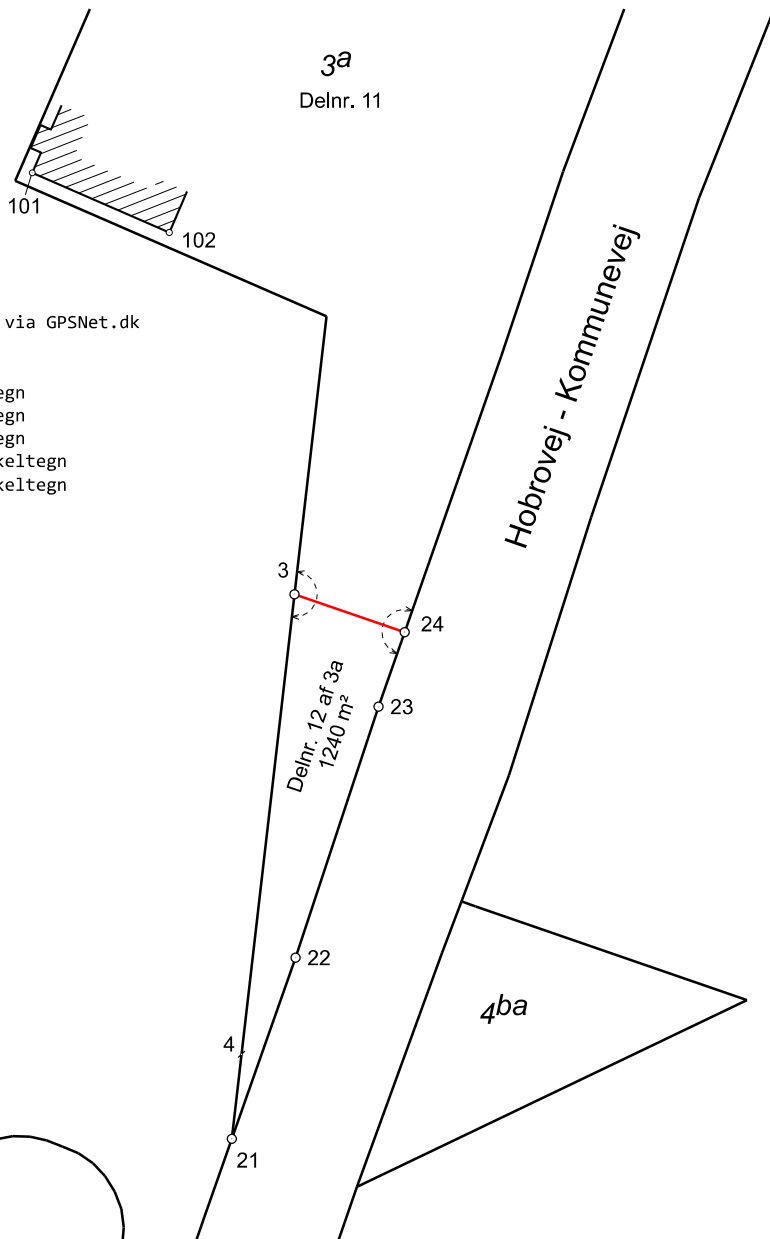

30

### MÅLEBLAD

Martin R. Nielsen  
Landinspektør

Matr.nr. : 3a  
Ejerlav : Lere By, Svenstrup  
Ejerlavskode : 611151  
Kommune : Aalborg  
Opmålingsdistrikt : 61-11



#### Landinspektørfirmaet LE34

Gasværksvej 30R  
9000 Aalborg  
+45 9813 4655

aalborg@le34.dk  
www.le34.dk

Januar 2024 16.02.2024 297 x 210 1:1500  
OPMÅLT UDARBEJDET FORMAT MÅLFORHOLD

2400434 2400434-004-001

PROJEKTNR. TEGNINGNUMMER

1

UDG.

## Beplantning langs Hobrovej

Træerne skal placeres med en afstand på 10 m mellem stammerne, og skal bestå af minimum 3 forskellige arter. Underbeplantning skal bestå af græsser, urter og buske.

Ad 7.4

Buske (højde):

- *Diervilla*, *Diervilla lonicera* (0,5-1m)
- *Spydpil*, *Salix hastata* 'Thyre' (1-1,5m)
- *Krybende pil*, *Salix repens* (1m)
- *Birkebladet spiræa*, *Spiraea betulifolia* (0,5-1m)
- *Solbær*, *Ribes nigrum* (1-1,5m)
- *Vild ribs*, *Ribes spicatum* (1-1,5m)
- *Haveribs*, *Ribes rubrum* (1-1,5m)
- *Myrtegedeblad*, *Lonicera nitida* (0,5-1m)

Træer (højde) (bredde):

- *Seljerøn*, *Sorbus intermedia* (12m) (7m)
- *Bredbladet røn*, *Sorbus latifolia* 'Atro' (10m) (5m)
- *Naur*, *Acer campestre* (12m) (6m)
- *Fuglekirsebær*, *Prunus avium* 'Plena' (15m) (10m)
- *Olmstedløn*, *Acer platanoides* 'Olmsted' (9m) (5m)
- *Spidsløn*, *Acer platanoides* 'Farlakes Green' (14m) (7m)
- *Avnbøg*, *Carpinus betulus* (17m) (10m)
- *Ask*, *Fraxinus pensylvanica* 'Zundert' (15m)
- *Småbladet lind*, *Tilia cordata* 'Greenspire' (17m) (8m)

Kørselssimulering.  
Der er optegnet kørekurver for SVT, med køremåde B med 5 km/t.

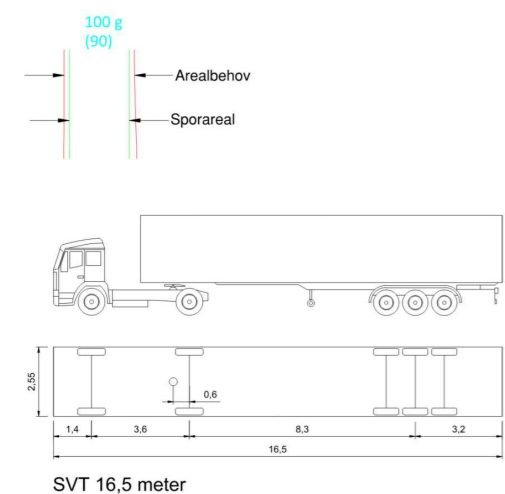

SVT 16,5 meter

Miljøgodkendte containere til affald og batterier (Dokumentation eftersendes af lejer inden ibrugtagning)

3o Delnr. 1

Delnr. 11 af 3a

12983



**BYGGEGRUND:**  
ADRESSE: HOBROVEJ 614  
9230 SVENSTRUP J  
15.240 M<sup>2</sup>  
AREAL:  
MATR. NR.: DEL NR. 5 AF 3o (14.000 M<sup>2</sup>)  
DEL NR. 12 AF 3a (1240 M<sup>2</sup>)  
LERE BY, SVENSTRUP

**BEBYGGELSE**  
ADMINISTRATION/SALG:  
STUEPLAN 687 M<sup>2</sup>  
1. SAL 455 M<sup>2</sup>  
TOTAL FOR ADM. 1142 M<sup>2</sup>

VÆRKSTED: 2127 M<sup>2</sup>  
TEKNIK/KOMPRESSOR: 147 M<sup>2</sup>

TOTAL BEBYGGELSE:  
1142+2127+147 = 3416 M<sup>2</sup>

BEBYGGELSESPROCENT:  
3416/15240x100 = 22,4%

BEBYGGET AREAL:  
687+2127 = 2814 M<sup>2</sup>  
2814/15240x100 = 18,5%

**LOKALPLAN**  
GÆLDENDE LOKALPLAN  
NR. 6-1-118, ERHVERV, OLYMPIAVEJ, SVENSTRUP  
VETAGET AF AALBORG BYRÅD 19.06.2023

DEN MAKSIMALE BEBYGGELSESPROCENT MÅ IKKE OVERSTIGE 50%.

DER SKAL UDLÆGGES UDENDØRS OPHOLDSAREALER MED EN PASSENDE STØRRELSE FOR MEDARBEJDERE

**GRØNNE AREALER**  
GRØNT AREAL  
INDEN FOR SKEL = 1489 M<sup>2</sup> = 9,7%

**OPHOLDSAREAL**  
OPHOLDSAREAL= 47 M<sup>2</sup>

**FAST BELÆGNING**  
ASFALT = 10825 M<sup>2</sup> = 71%

**PARKERING**  
IHT. LOKALPLANEN SKAL DER VÆRE 1 STK. P-PLADS PR. 100 M<sup>2</sup> BRUTTOETAGEAREAL:

IHT. LOKALPLANEN SKAL DER VÆRE 1 STK. CYKEL-P-PLADS PR. 100 M<sup>2</sup> BRUTTOETAGEAREAL:

3400/100 = 34 STK. (BIL) + 34 STK. (CYKEL)

IHT. SBI-ANVISNING 272 TABEL 28, SKAL DER FOR PARKERINGSANLÆG MELLEM 26-50 PLADSER, ETABLERES MINDST 1 HANDICAP-PLADS MED ET MÅL PÅ 3,5x5 M.

**LADESTANDERE**  
IHT. BEK. NR. 181 AF 05/03/2020 -LADESTANDERBEKENDTGØRELSEN. §5, STK. 2

DER ETABLERES 1 STK. LADESTANDER TIL ELBILER, SAMT FORBEREDELSE TIL ETABLERING AF LADESTANDER TIL HVER FEMTE P-PLADS, SVARENDE TIL I ALT 6 FORBEREDEDTE P-PLADSER.

**A1.000 B**

Hobrovej

**SIGNATURFORKLARING:**

- SKEL
- OPDELING MELLEM DEL. NR. 5 OG NR. 12 VEJMIDTE (HOBROVEJ)
- VEJMIDTE (CYKELSTI)
- BYGGELINJE
- HEGN - HØJDE 2 M - BEPLANTES MED EFUE OMKRING OPLAGSPARKERING
- OPLAGSPARKERING (2500x5000 mm)
- KUNDEPARKERING (2500x5000 mm)
- PLANTEKASSE (AFSKÆRMNING)
- OPSTAMMEDE VEJTRÆER

**SIGNATURFORKLARING (FORSAT):**

- LADESTANDER TIL ELBIL (OPSAT)
- LADESTANDER TIL ELBIL (FORBEREDT)
- ASFALTBELÆGNING
- GRØNT OMÅRDE
- GRÆSARMERING
- AFVANDINGSGRØFT (EKSISTERENDE)

**NOTE:**

- P-PLADSER:**  
Alt afstrikning udføres med 100 mm termoplast.
- Oplag mm. administreres efter privatretslige regler og reguleres med sorte skilte.
- Dimensioner på kundeparkering måles mellem afstrikningslinjer (c/c = 2600)
- OVERKØRSEL:**  
Overkørsel = Type C
- BELYSNING:**  
Belysning udføres nedadrettede lyskegler som retningsbestemmes, så det ikke er til gene for veje og naboer. På P-arealer udføres belysning med master på maks. 4m
- LEDNINGSANLÆG:**  
Eksisterende ledningsanlæg omlægges således at ledningerne etableres indenfor beplantningsbæltet. Hoved-, stikledninger og brøndsæt optages og omlægges

B	Bruttoetageareal på 1. sal + Solcellepaneler på tag	2024-08-01
A	Kørekurver, overkørsler og skiltning	2024-07-03
REV.:	BEMÆRKNINGER:	REV. DATO:      TEGN. AF:
BYGGERE:	Wind Ejendomme	Myndighedsprojekt
SAG:	Project X	SAGSNR.:      2023.119
TEGN. NR.:	<b>A1.000</b>	REV.: <b>B</b>
EMNE:	Situationsplan	
DATO:	2024-03-11	MÅL: 1 : 500
FORMAT:	A2	PROJEKTLEDER: CG
TEGN. AF:	EKB	KONTR. AF: ING
<p>INGENIØR'NE Rådgivere siden 1972</p>		

FILESTI: J:\2023\2023119 Bilhus Aalborg\10\_Tegninger\00\_AR\K\Revit



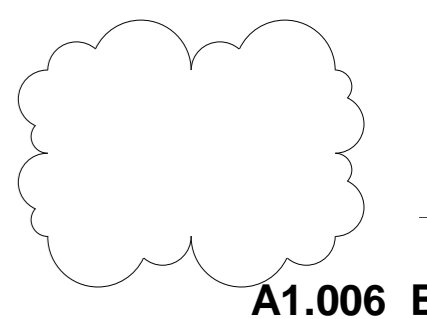
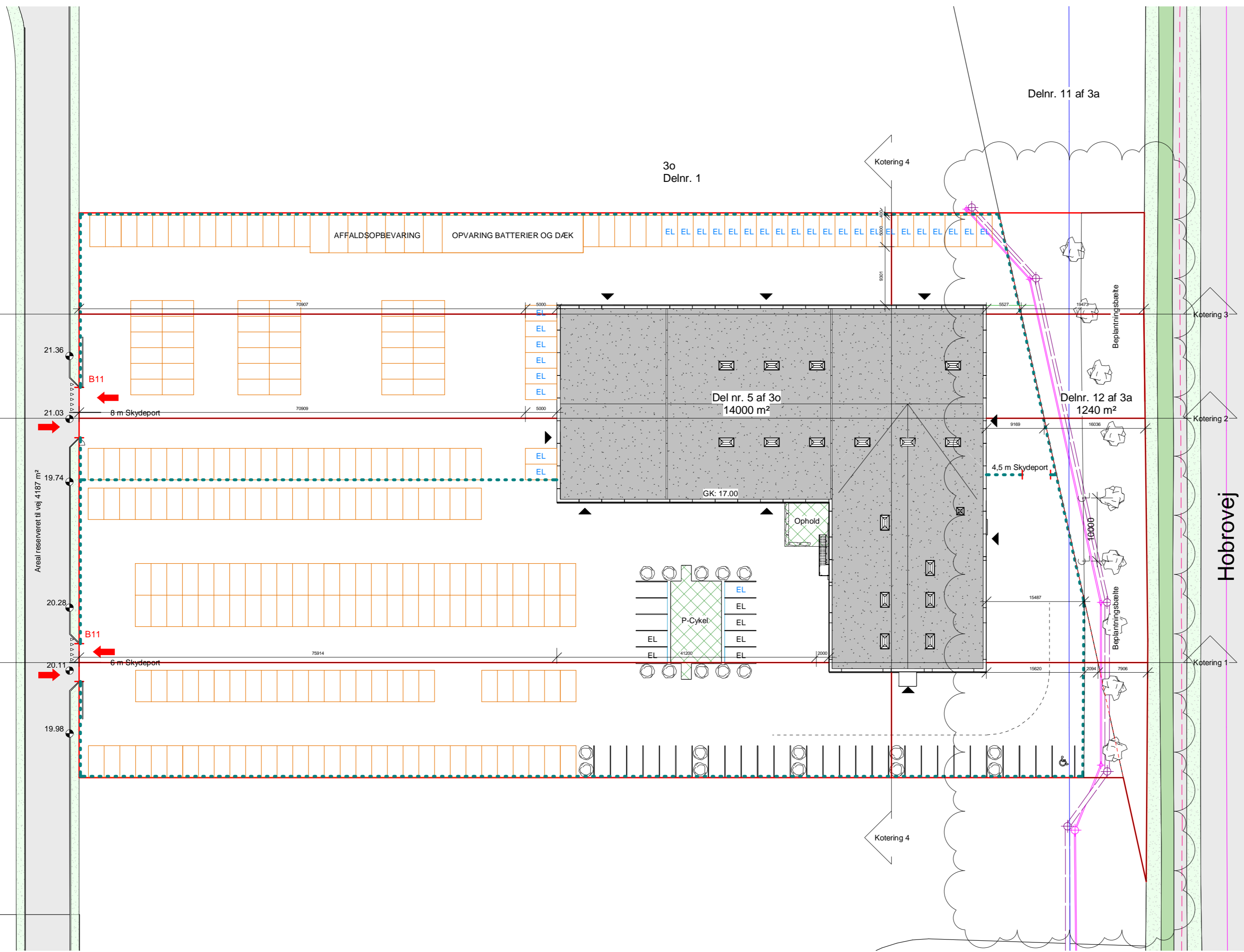

**SIGNATURFORKLARING:**

- SKEL
- OPDELING MELLEML DEL. NR. 5 OG NR. 12
- VEJ MIDTE (HOBROVEJ)
- VEJ MIDTE (CYKELSTI)
- BYGGELINJE
- HEGN - HØJDE 2 M - BEPLANTES MED EFUE OMKRING OPLAGSPARKERING
- OPLAGSPARKERING (2500x5000 mm)
- KUNDEPARKERING (2500x5000 mm)
- PLANTEKASSE (AFSKÆRMNING)
- OPSTAMMEDE VEJTRÆER

**SIGNATURFORKLARING (FORSAT):**

- LADESTANDER TIL ELBIL (OPSAT)
- LADESTANDER TIL ELBIL (FORBEREDT)
- ASFALTBELÆGNING
- GRØNT OMÅRDE
- GRÆSARMERING
- AFVANDINGSGRØFT (EKSISTERENDE)

**NOTE:**

- P-PLADSER:**  
Alt afstrikning udføres med 100 mm termoplast.
- Oplag mm. administreres efter privatretslige regler og reguleres med sorte skilte.
- Dimensioner på kundeparkering måles mellem afstrikningslinjer (c/c = 2600)
- OVERKØRSEL:**  
Overkørsel = Type C
- BELYSNING:**  
Belysning udføres nedadrettede lyskegler som retningsbestemmes, så det ikke er til gene for veje og naboer. På P-arealer udføres belysning med master på maks. 4m"
- LEDNINGSANLÆG:**  
Eksisterende ledningsanlæg omlægges således at ledningerne etableres indenfor beplantningsbæltet. Hoved-, stikledninger og brøndsæt optages og omlægges

B	Ændret terrænregulering for min. 600 mm jorddække til ny regn- og spildevandsledning	2024-08-01
A	Kørerkurver, overkørsler og skiltning	2024-07-03
REV.:	BEMÆRKNINGER:	REV. DATO:      TEGN. AF:
BYGHERRE:	Wind Ejendomme	Myndighedsprojekt
SAG:	Project X	SAGSNR.:      2023.119
TEGN. NR.:	<b>A1.006</b>	REV.: <b>B</b>
EMNE:	Situationsplan Kotering	
DATO:	MÅL:	FORMAT:
2024-03-11	1 : 500	A2
PROJEKTLEDER:	TEGN. AF:	KONTR. AF:
CG	EKB	ING
<small>FILSTI: J:\2023\2023119 Bilhus Aalborg\10_Tegninger\00_AR\K\Revit</small>		

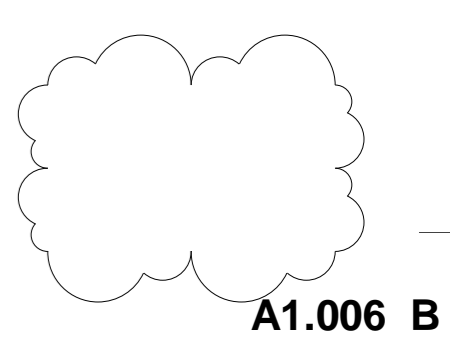
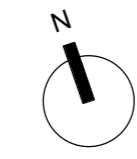
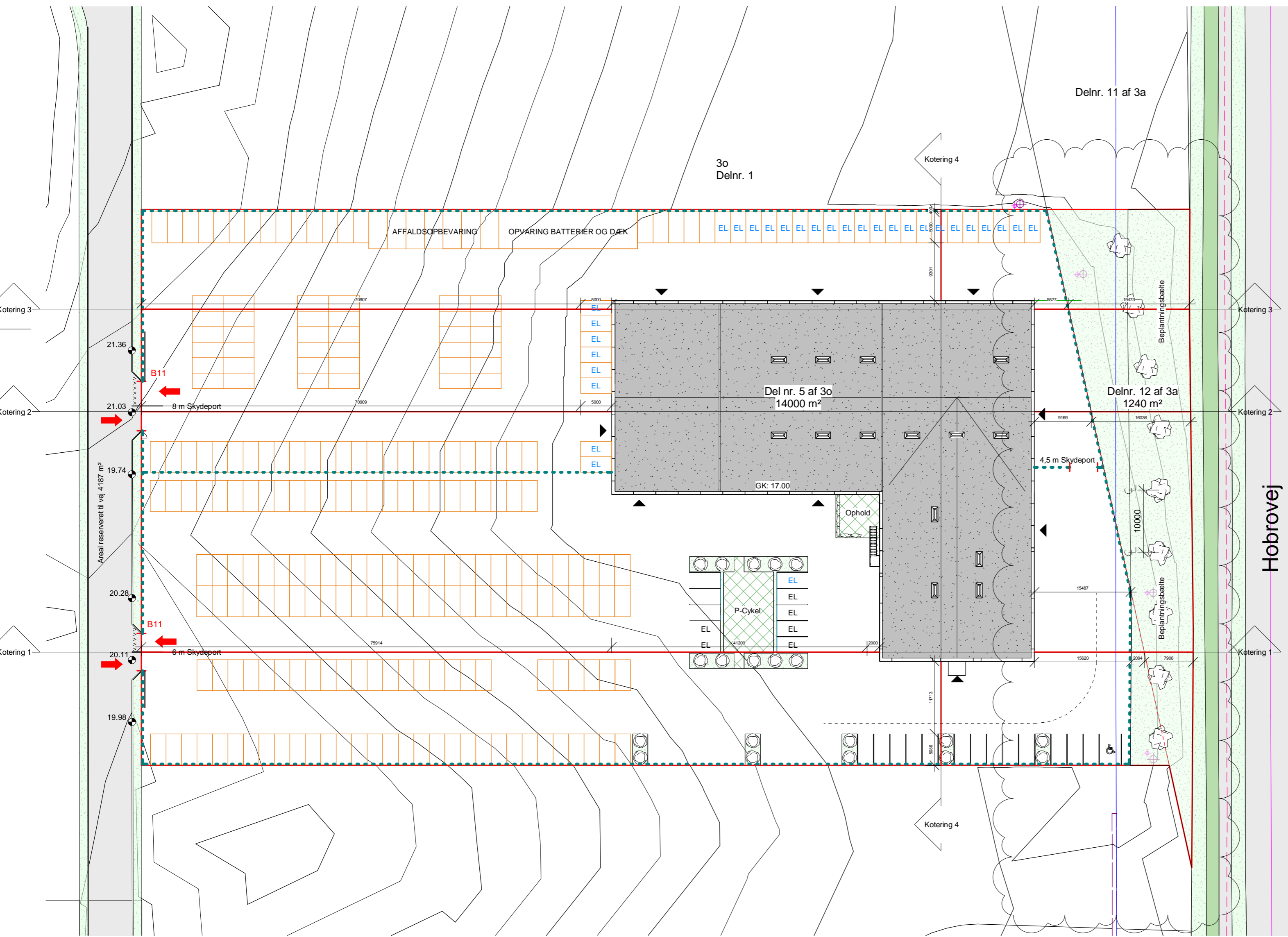

**SIGNATURFORKLARING:**

- SKEL
- OPDELING MELLEML DEL. NR. 5 OG NR. 12
- VEJ MIDTE (HOBROVEJ)
- VEJ MIDTE (CYKELSTI)
- BYGGELINJE
- HEGN - HØJDE 2 M - BEPLANTES MED EFUE OMKRING OPLAGSPARKERING
- OPLAGSPARKERING (2500x5000 mm)
- KUNDEPARKERING (2500x5000 mm)
- PLANTEKASSE (AFSKÆRMNING)
- OPSTAMMEDE VEJTRÆER

**SIGNATURFORKLARING (FORSAT):**

- LADESTANDER TIL ELBIL (OPSAT)
- LADESTANDER TIL ELBIL (FORBEREDT)
- ASFALTBELÆGNING
- GRØNT OMÅRDE
- GRÆSARMERING
- AFVANDINGSGRØFT (EKSISTERENDE)

**NOTE:**

- P-PLADSER:**  
Alt afstrikning udføres med 100 mm termoplast.
- Oplag mm. administreres efter privatretslige regler og reguleres med sorte skilte.
- Dimensioner på kundeparkering måles mellem afstrikningslinjer (c/c = 2600)
- OVERKØRSEL:**  
Overkørsel = Type C
- BELYSNING:**  
Belysning udføres nedadrettede lyskegler som retningsbestemmes, så det ikke er til gene for veje og naboer. På P-arealer udføres belysning med master på maks. 4m"
- LEDNINGSANLÆG:**  
Eksisterende ledningsanlæg omlægges således at ledningerne etableres indenfor beplantingsbæltet. Hoved-, stikledninger og brøndsæt optages og omlægges

B	Ændret terrænregulering for min. 600 mm jorddække til ny regn- og spildevandsledning	2024-08-01
A	Kørerkurver, overkørsler og skiltning	2024-07-03
REV.:	BEMÆRKNINGER:	REV. DATO:      TEGN. AF:
BYGHERRE:	Wind Ejendomme	Myndighedsprojekt
SAG:	Project X	SAGSNR.:      2023.119
TEGN. NR.:	<b>A1.006</b>	REV.: <b>B</b>
EMNE:	Situationsplan Koterung	
DATO:	MÅL:	FORMAT:
2024-03-11	1 : 500	A2
PROJEKTLEDER:	TEGN. AF:	KONTR. AF:
CG	EKB	ING
<small>FILSTI: J:\2023\2023119 Bilhus Aalborg\10_Tegninger\00_AR\K\Revit</small>		



A3.002 B

- Signaturforklaring:**
- Eksisterende terrænlinje
  - Fremtidig terrænlinje
  - Skelling
  - - - Matrikelskel mellem Del. nr. 5 3a og Del. nr. 12 af 3a
  - Belægningsovergang
  - Muldspjyd

B	Ændret terrænregulering for min. 600 mm jordstørrelse til ny regn- og spildevandsledning	2024-08-01
A	Konstruktions, overblik og påklæbning	2024-07-03
REV:	BEMERKNINGER:	REV. DATO:    TEKN. AF:
BYGHERRE:	Wind Ejendomme	Myndighedsprojekt
SAG:	Project X	SAGNR: 2023.119
TEGN. NR.:	A3.002	REV: B
EMNE:	Koterig Snit 1	
DATE:	2024-03-11	SCALE: 1:100
PROJ. NR.:	420 x 2310	PROJ. FASE: CD
TEGN. AF:	ENG	KONT. AF: ING



A3.003 B

**Sigttegningsforklaring:**

Eksisterende terrænløje	<span style="color: blue;">—</span>
Fremtidig terrænløje	<span style="color: green;">—</span>
Skelløje	<span style="color: red;">—</span>
Matrikelskel mellem Del. nr. 5 3o og Del. nr. 12 af 3a	<span style="color: red;">- - - - -</span>
Belægningsovergøng	<span style="color: grey;">- - - - -</span>
Muloplyld	<span style="background-color: grey; border: 1px solid black; display: inline-block; width: 20px; height: 10px;"></span>

REV.:	BEMERKNINGER:	REV. DATO:	TEGN. AF:
BYGHERRE:	Wind Ejendomme	Myndighedsprojekt	
SAG:	Project X	SAGNR.:	2023.119
TEGN. NR.:	A3.003	REV.:	B
EMNE:	Koterøng Snit 2		
DATE:	2024-05-11	SCALE:	1:100
FILE:	2024051119_Bilag_A3.003_Tegning_02_A3003.dwg	PROJECT LEADER:	ING
		TECHNICAL:	ENG
		CONTRACT:	ING
		PROJECT:	INGENIØRNE



Eksisterende terræn  
 Nødvendig terrænregulering for mulig byggemodning

**Signaturforklaring:**

Eksisterende terrænlinje	
Fremtidig terrænlinje	
Skellinje	
Matrikelskel mellem Del. nr. 5 3a og Del. nr. 12 af 3a	
Belægningsovergang	
Muldopfyld	

B	Ændret terrænregulering for min. 600 mm jordstørrelse til ny regn- og spildevandsledning	2024-08-01
A	Konstruktions, overblik og påklæbning	2024-07-03
REV.	BEMERKNINGER:	REV. DATO:    TEGN. AF:
BYGHERRE:	Wind Ejendomme	Myndighedsprojekt
SAG:	Project X	SAGNR.: 2023.119
TEGN. NR.:	A3.004	REV.: B
EMNE:	Koteringsnit 3	
DATE:	2024-05-11	SCALE: 1:100
FILE:	2024051111_Bilag_A3.004_Tegning_02_A3004.dwg	